

1 事象

給水接続部から水漏れがある。

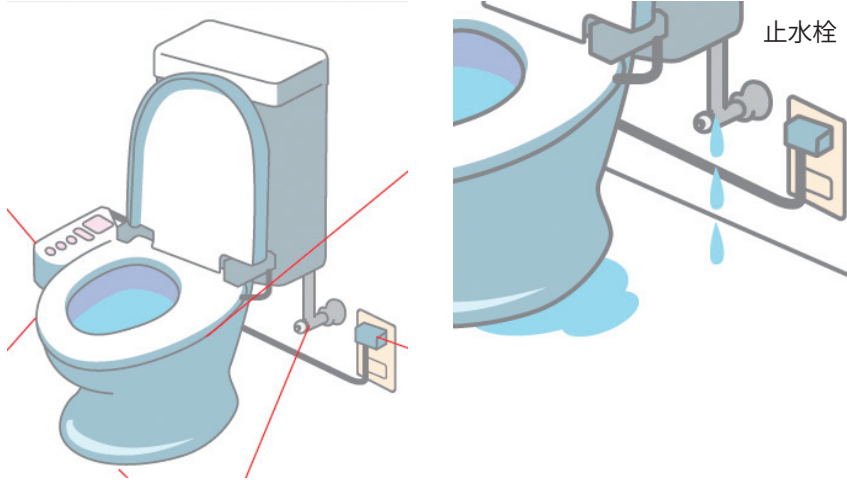

2 原因

パッキンの劣化、ナットの緩み。

3 メンテナンスしないとうなる

床への漏水の結果、変色・腐食することがあります。

4 対応

取り急ぎ、電源プラグを抜き、止水栓を閉めてください。
直ちに住宅メーカーに手直しを依頼してください。
下記メンテナンススケジュールをご参考に、部品交換又は本体交換のご検討をお願いいたします。



5 メンテナンススケジュール(目安)

5年	10年	15年	20年
点検・部品交換	点検・部品交換	〈便器・タンク式〉 点検・交換	

イラスト引用：一般社団法人 リビングアメニティ協会【自分で点検！ハンドブック】
一般社団法人 日本レストルーム工業会【安全啓発ちらし「重大事故防止のためのお願い」】